

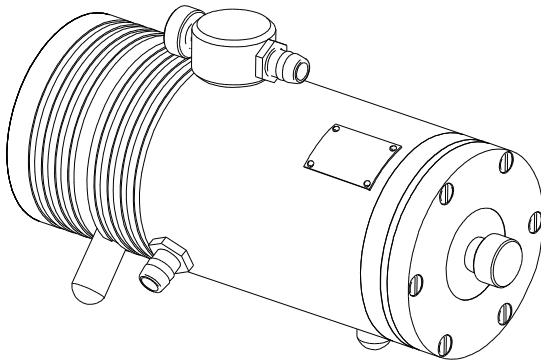

Management
System
ISO 9001:2008



www.tuv.com
ID: 9105017955



ECOFERTIC

E GB F

E ESPAÑOL

GB ENGLISH

F FRANÇAIS

E



NORMAS DE SEGURIDAD

Para evitar riesgos personales, daños al medio ambiente y garantizar el buen funcionamiento del equipo, es necesario que el personal encargado de la instalación, puesta en marcha y mantenimiento del equipo, respete las instrucciones de este manual con especial atención a las recomendaciones y advertencias explícitamente detalladas. Además se deberán seguir las instrucciones específicas reseñadas en los productos químicos a dosificar.

GB



SAFETY RULES

To avoid personal or environmental damages and to guarantee a proper operation of the equipment, the staff in charge of the installation, set up and maintenance of the equipment must follow the instructions of this manual, specially those recommendations and warnings explicitly detailed. In addition, specific instructions for the chemical products to be dosed should be followed.

F



NORMES DE SÛRETE

Pour éviter des risques aux personnes, des dégâts à l'environnement, et garantir la bonne marche des appareils, le personnel chargé de l'installation, la mise en marche et entretien de l'équipement devra respecter les instructions du manuel prêtant une attention spéciale aux recommandations et conseils explicités en détail. En outre il faudra suivre les instructions spécifiques pour l'utilisation des produits chimiques de dosage.

E	ÍNDICE	Página
	1.DESCRIPCIÓN	4
	2.CARACTERÍSTICAS TÉCNICAS	5
	3.FUNCIONAMIENTO	6
	4.MONTAJE E INSTALACIÓN	8-11
	5.DESPIECE	12-13-14
	6.MANTENIMIENTO	17

GB	INDEX	Page
	1.DESCRPTION	4
	2.TECHNICAL FEATURES	5
	3.OPERATION	6
	4.ASSEMBLY AND INSTALLATION	9-11
	5.LIST OF PARTS	12-13-15
	6.MAINTENANCE	18

F	INDEX	Page
	1.DESCRPTION	4
	2.CARACTÉRISTIQUES TECHNIQUES	5
	3.FONCTIONNEMENT	6
	4.MONTAGE ET INSTALLATION	10-11
	5.CATALOGUE DES PIECES	12-13-16
	6.ENTRETIEN	19

E 1.DESCRIPCIÓN

La bomba **ECOFERTIC** es una bomba hidráulica dosificadora de abonos líquidos o solubles en disolución, para su inyección en el agua de riego.

Es totalmente compacta, sin otros elementos exteriores que las mangueras de conexión y no produce pérdida de carga en la tubería del agua de riego.

La bomba **ECOFERTIC** puede automatizarse mediante un programador, que actuando sobre una electroválvula, abra o cierre el paso de entrada del agua de accionamiento.

GB 1.DESCRPTION

ECOFERTIC is an hydraulic pump for dosing liquid or soluble fertilizers dissolution, for their injection into the irrigation system.

It is completely compact, with no other outer elements than the connection hoses, and it does not cause any pressure loss in the irrigation pipes.

The **ECOFERTIC** pump can be automated by means of a programmer which acting on an electrovalve, opens or closes the entrance of the operating water.

F 1.DESCRPTION

La pompe **ECOFERTIC** est une pompe hydraulique qui dose fertilisants liquides ou solubles in dissolution et les injecte dans l'eau d'arrosage.

Elle est absolument compacte, sans autres éléments extérieurs que les tuyaux de connexion et ne produit aucune perte de charge dans la canalisation de l'eau d'arrosage.

La pompe **ECOFERTIC** peut être automatisée au moyen d'un programmeur qui, agissant sur une électrovanne, ouvre ou ferme l'entrée d'eau de fonctionnement.

E 2.CARACTERÍSTICAS TÉCNICAS

Capacidad de inyección : según curva
Presión de trabajo : 1.5 - 8 bar (21 - 116 psi)
Consumo de agua : dos veces la inyección de abono
Material en contacto con el líquido a inyectar : polypropylene (p.p.) - viton
Resistente a los productos agroquímicos

GB 2. TECHNICAL FEATURES

Injection flow : see graph
Working pressure : 1.5 - 8 bar (21 - 116 psi)
Water consumption : twice the injection of fertilizer
Materials in contact with the fertilizer: polypropylene (p.p.) - viton
Resistant to agrochemical products

F 2.CARACTÉRISTIQUES TECHNIQUES

Capacite d'injection : voir le diagramme
Pression de travail : 1.5 - 8 bar (21 - 116 psi)
Consommation d'eau : deux fois le volume de fertilisant injecte
Matériel en contact avec le liquide a injecter : polypropylene (p.p.) - viton
Resistance a les produits agrochimiques

CAUDAL / FLOW / DEBIT

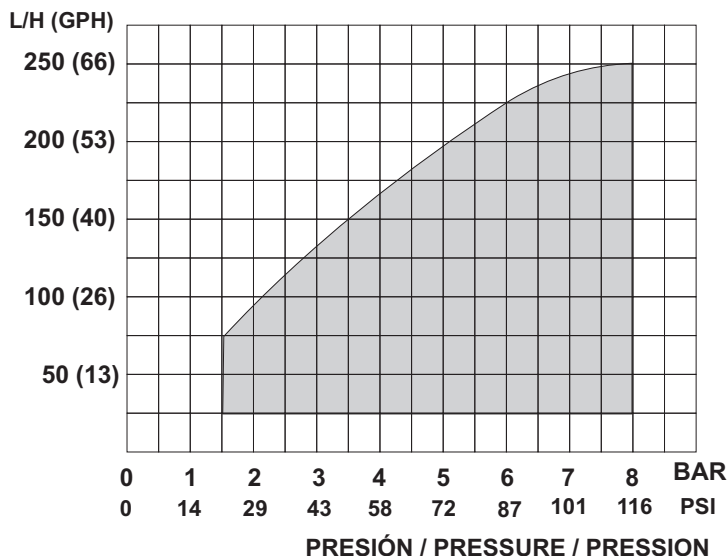

E 3.FUNCIONAMIENTO

3.1 Regulación y dosificación

La bomba dispone en su parte superior de una válvula micrométrica que regula el paso de abono a inyectar. Con tres o cuatro vueltas se consigue desde una posición de mínimo a máximo de apertura, por lo que no es aconsejable accionarla más vueltas.

La Bomba hidráulica **ECOFERTIC** inyecta **0.2 l/h** en cada ciclo
En cada ciclo la bomba da **dos golpes** en el eje del pistón.

GB 3. OPERATION

3.1 Regulation and dosing

In its upper side the pump has a micrometric valve for the regulation of the flow of the fertilizer to be injected. By means of three or four turns a minimum to a maximum opening position can be attained, wherefore it is not advisable to rotate it more.

The **ECOFERTIC** hydraulic pump injects **0.2 l/h** in every cycle.
In each cycle the pump **knocks twice** on the piston axis.

F 3.FONCTIONNEMENT

3.1 Reglage et dosage

La pompe a dans sa partie supérieure une souppe micrométrique qui régle le pas du fertilisant qui doit être injecté. Avec trois ou quatre tours on va d'une position d'ouverture réduite à une position de la plus grande ouverture, par conséquent on ne conseille pas de l'ouvrir davantage.

La pompe hydraulique **ECOFERTIC** injecte **0.2 l/h** à chaque cycle.
Dans chaque cycle la pompe donne **deux coups** sur l'axe du piston.

20 l/h	un ciclo cada	36 seg.	=	1.5	ciclos / min.
50 l/h	one cycle every	14 seg.	=	4	cycles / min.
100 l/h	un cycle chaque	7 seg.	=	8	cycles / min.
150 l/h	" "	5	=	12,5	"
200 l/h	" "	4	=	16	"
250 l/h	" "	3	=	21	"

E 3.2 Diagrama funcionamiento

GB 3.2 Operation diagram

F 3.2 Diagramme fonctionnement

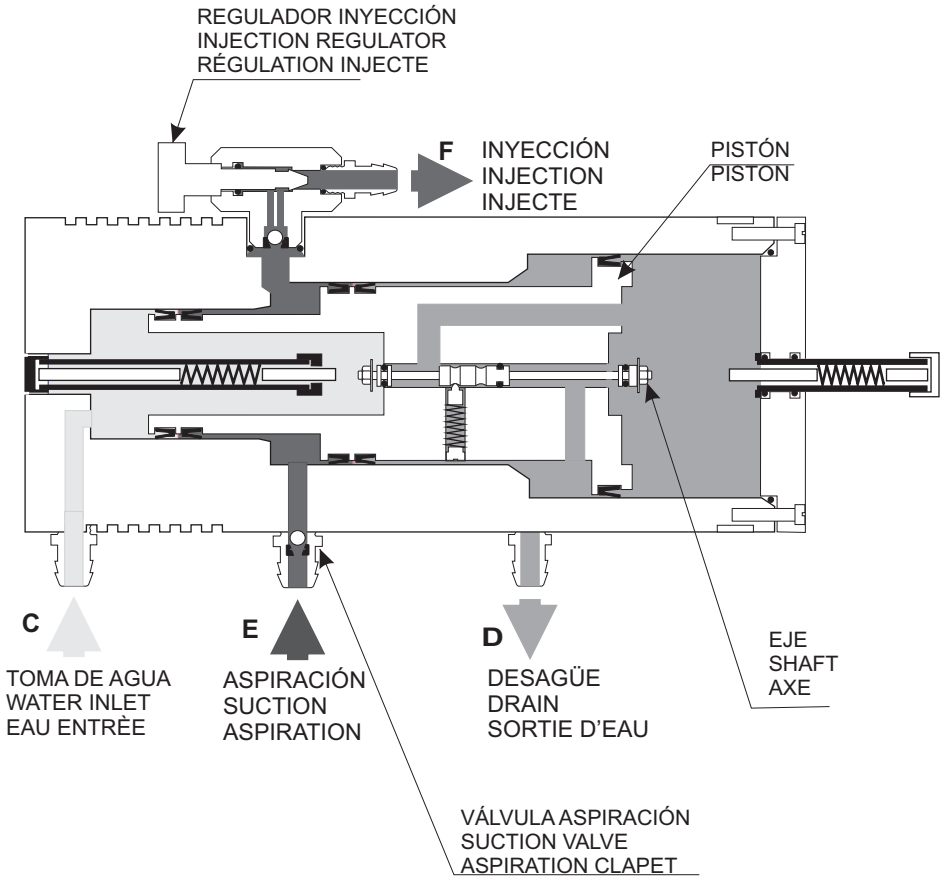

E 4. MONTAJE E INSTALACIÓN

Colocar la bomba inyectora **ECOFERTIC** sobre una base horizontal en el suelo. Hacer dos tomas en la red de agua donde se desee instalar la bomba **(A)** y **(B)** distante entre ellas **0.25 m** como mínimo.

Toma de presión (C) Conectar la manguera flexible de toma de presión **(A)** en el racor de la bomba **(C)** intercalando un filtro de línea de 120 mesh como mínimo.

Inyección del abono (F) Del racor de la bomba **(F)** colocar la manguera flexible de inyección a la toma de la red de riego **(B)**.

Aspiración del abono (E) Es necesario colocar un filtro de 120 mesh como mínimo.

Desagüe (D) Conectar la manguera de desagüe libre al exterior o a la aspiración de la bomba de riego.

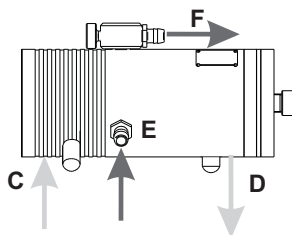

IMPORTANTE

En la toma de agua **(A)**, y aspiración de abono **(E)** se aconseja colocar válvulas de bola de plástico para el mantenimiento de la bomba.

No aspirar el abono del fondo del depósito para evitar las partículas no disueltas.

La bomba **ECOFERTIC** mantiene el paso del líquido a inyectar abierto, aun estando la misma parada, pudiendo ocurrir un efecto de sifón, por lo que se recomienda, en caso de que sea necesario, colocar una válvula antisifón entre la toma de inyección **(B)** y el racor de la bomba **(F)**, situándola a 0.5 m. por encima de los depósitos de abono.

REARME En caso de que la bomba no se pusiera en funcionamiento en su primera puesta en marcha, accionar el rearme presionándolo hasta el Fondo.

GB 4. ASSEMBLY AND INSTALLATION

Set the injection pump **ECOFERTIC** on the ground on a horizontal stand. Put two inlets **(A)** and **(B)** in the water network where the pump is going to be located at a minimum distance of **0.25 m. (0.75 ft)** from each other.

Pressure inlet (C) Connect the flexible pressure inlet hose **(A)** to the pump connector **(C)** inserting a 120 mesh line filter.

Fertilizer injection (F) From the pump connector **(F)** put the flexible injection hose at the irrigation network inlet **(B)**.

Fertilizer suction (E) It is necessary to put a 120 mesh filter.

Drainage (D) Connect the free drainage hose to the outside or to the suction of the irrigation pump.

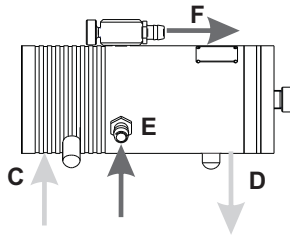

IMPORTANT

It is advisable to put plastic ball valves at the water inlet **(A)** fertilizer injection **(B)** and fertilizer suction **(E)** for the maintenance of the pump. Fertilizer should not be sucked from the tank bottom to avoid taking up non-dissolved particles.

The **ECOFERTIC** pump keeps the injection liquid flow open even when it is stopped, which may produce a siphon effect. It is therefore suggested that, should it be necessary, an antisiphon valve be set between the injection inlet **(B)** and the pump connector **(F)** at **0.5 m. (1.5 ft)** above the fertilizer tank.

RESET Should the pump not start the first time, the reset button should be pushed down firmly.

F 4. MONTAGE ET INSTALLATION

La pompe à injection **ECOFERTIC** doit être posée au sol sur une base horizontale.

Il faut faire deux prises d'eau **(A)** et **(B)** dans le réseau où la pompe doit être installée, à une distance d'au moins **0.25 m.** entre elles.

Prise de pression (C) Joindre le tube flexible de prise de pression au raccord de la pompe **(C)** insérant un filtre de ligne de 120 mesh minimum.

Injection de fertilisant (F) Du raccord de la pompe **(F)** brancher le tube flexible d'injection à la prise du réseau d'arrosage **(B)**.

Aspiration du fertilisant (E) Il faut placer un filtre à ligne d'au moins 120 mesh.

Écoulement (D) Brancher le tuyeau d'issue libre à l'extérieur ou à l'aspiration de la pompe d'arrosage.

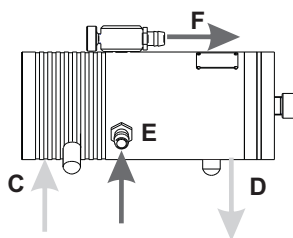

IMPORTANT

On conseille de placer des vannes à boule en plastique dans la pris d'eau **(A)**, injection de fertilisant **(B)**, et aspiration de fertilisant **(E)**, pour l'entretien de la pompe. Ne pas aspirer le fertilisant du fond pour éviter les particules non dissoutes.

La pompe **ECOFERTIC** maintien ouvert le passage du liquide à injecter, même quand elle est en repos, ce qui peut produire un effet de siphon. On suggère, s'il devient nécessaire, de placer un vanne anti-siphon entre la prise d'injection **(B)** et le raccord de la pompe **(F)**, la plaçant à **0.5 m.** au dessus des dépôts de fertilisants.

DÉMARRAGE AUXILIAIRE Dans le cas où la pompe ne démarre pas à la première, agir sur le démarrage auxiliaire poussant jusqu'au fond.

INSTALACIÓN / INSTALLATION

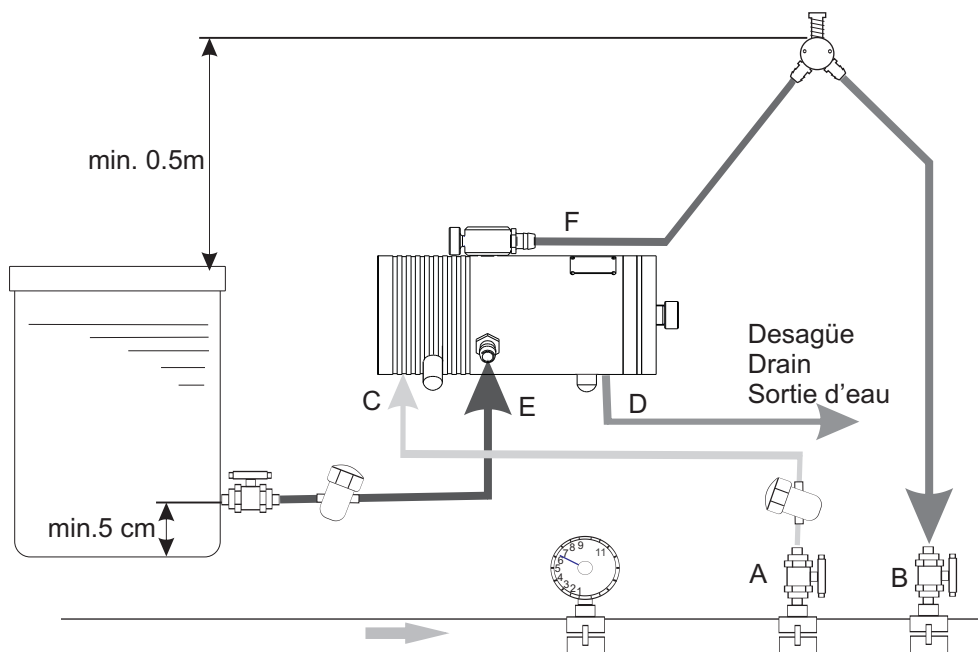

Manómetro
Manometer
Manomètre



Filtro
Filter
Filtre



Válvula
Valve
Vanne



Collarín de toma
Connector clamp
Collier de prise



Válvula antisifón
Antisiphon valve
Soupape anti-siphon

5.DESPIECE / LIST OF PARTS / CATALOGUE DES PIECES

ECOFERTIC

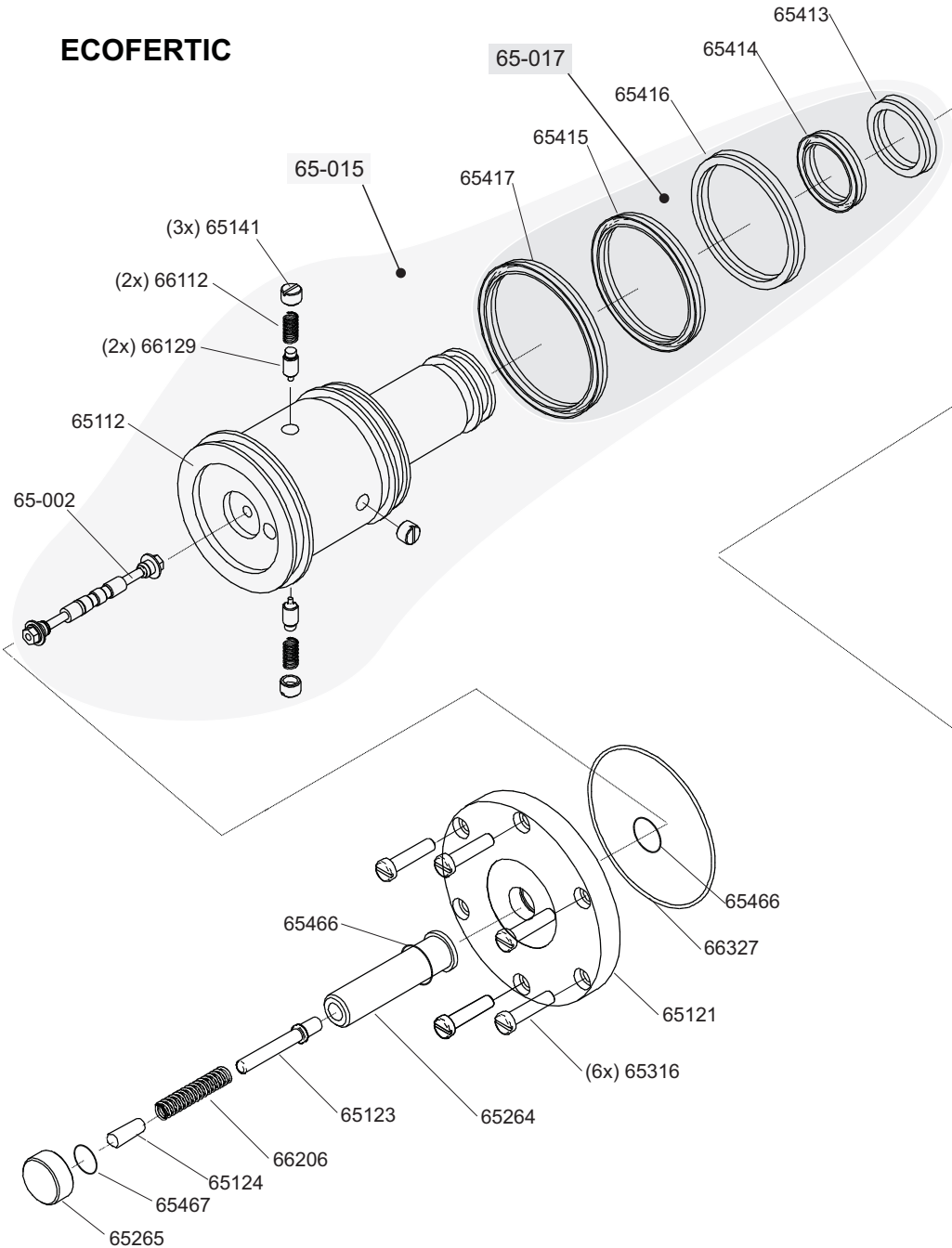

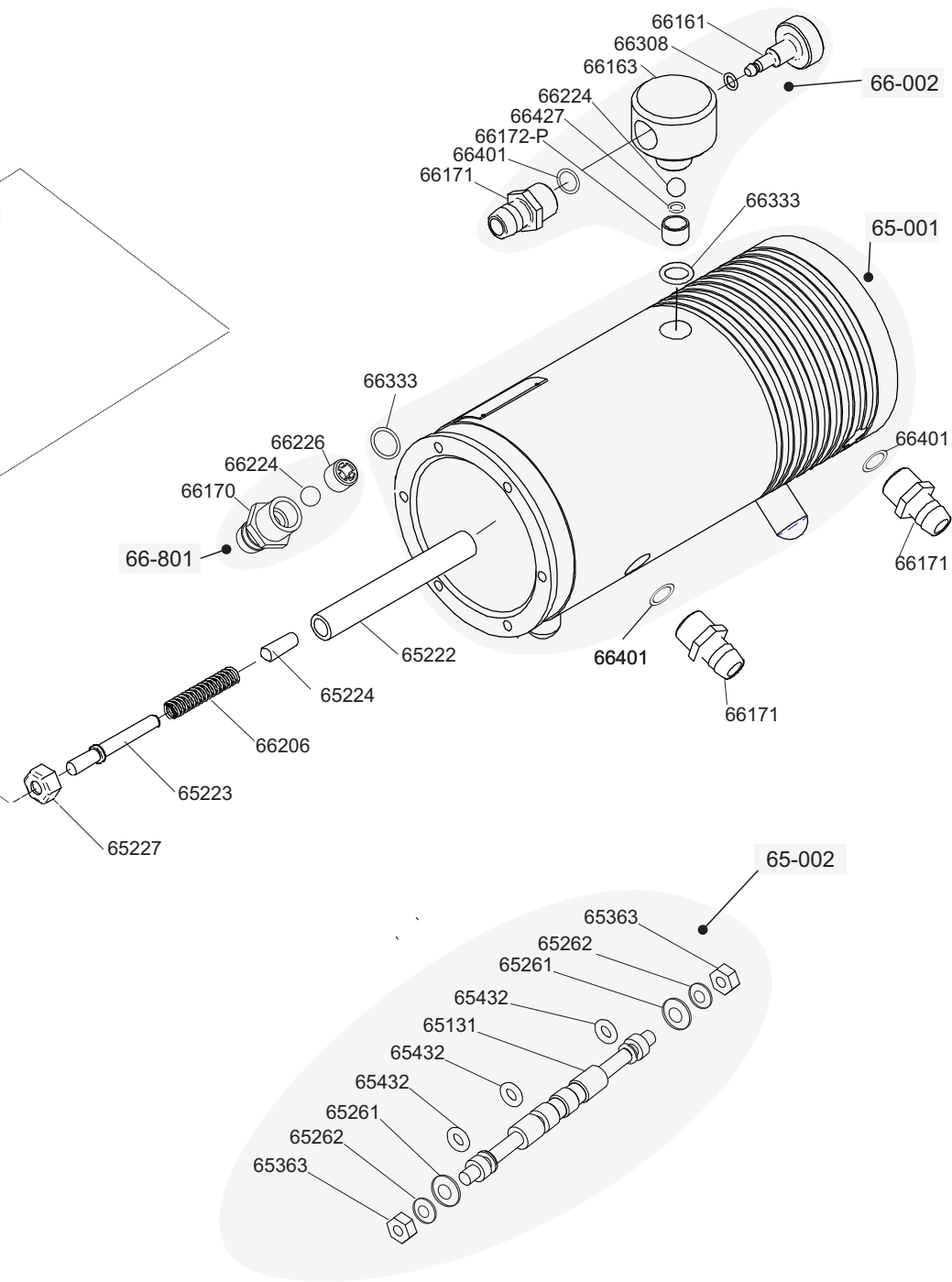

E 5.DESPIECE

Código	Descripción	Cantidad
65112	Pistón Ecofertic	1
65121	Tapa Ecofertic	1
65123	Impulsor rearme	1
65124	Suplemento impulsor rearme	1
65131	Eje Ecofertic	1
65141	Tapón M12	3
65222	Cuerpo impulsor	1
65223	Impulsor	1
65224	Suplemento impulsor	1
65227	Tapón 3/8'x15 eco	1
65261	Arandela D4 Din 9021 A2	2
65262	Arandela D4 Din 125 A2	2
65264	Cuerpo impulsor rearme	1
65265	Tapón impulsor rearme	1
65316	Tornillo M8x35 Din 84 A2	6
65363	Tuerca M4 Din934 A2	2
65413	Collarín 38x48x8 NBR	1
65414	Collarín 38x48x8 FPM	1
65415	Collarín 74,5x84,5x8 NBR	1
65416	Collarín 74,5x84,5x8 FPM	1
65417	Collarín 87x97x8 NBR	1
65432	Junta tórica 3,68x1,79 NBR	3
65466	Junta tórica 20x2 NBR	2
65467	Junta tórica 15x2 NBR	1
66112	Muelle 8,5x30x0,9	2
66129	Leva Ecofertic	2
66161	Regulador torreta	1
66163	Cuerpo torreta	1
66170	Racord aspiración 1/2	1
66171	Racord impulsión 1/2	3
66172-P	Anillo válvula retención tórica	1
66206	Muelle 11x66,5x1,4	2
66224	Bola 11mm sódico cálcico	2
66226	Cuerpo válvula retención	1
66308	Junta tórica 7 x 2 FPM	1
66327	Junta tórica 100x2 NBR	1
66333	Junta tórica 14x3 NBR	2
66401	Junta tórica 15x2,5 NBR	3
66427	Junta tórica 10x1,5 FPM	1
Conjuntos		
65-001	Cilindro Ecofertic completo	1
65-002	Eje Ecoferic completo	1
65-015	Pistón Eco	1
65-017	Kit juego collarines Ecofertic	1
66-002	Torreta de regulacion completa	1
66-801	Válvula aspiración PP	1

GB 5.LIST OF PARTS

Code	Description	Units
65112	Piston Ecofertic	1
65121	Lid Ecofertic	1
65123	Reset impeller	1
65124	Reset impeller extension	1
65131	Shaft Ecofertic	1
65141	Cam plug M12 Ecofertic	3
65222	Impeller body	1
65223	Impeller	1
65224	Impeller suplement	1
65227	Plug , g3/8" x 15	1
65261	Washer D4 Din 9021 A2	2
65262	Washer D4 Din 125 A2	2
65264	Reset impeller body	1
65265	Reset impeller plug	1
65316	Screw M8x35 Din 84 A2	6
65363	Nut M4 Din934 A2	2
65413	Seal 38x48x8 NBR	1
65414	Seal 38x48x8 FPM	1
65415	Seal 74,5x84,5x8 NBR	1
65416	Seal 74,5x84,5x8 FPM	1
65417	Seal 87x97x8 NBR	1
65432	O-ring 3,68x1,79 NBR	3
65466	O-ring 20x2 NBR	2
65467	O-ring 15x2 NBR	1
66112	Spring 8,5x30x0,9	2
66129	Retention cam Fertic	2
66161	Regulation turret	1
66163	Regulation turret body	1
66170	Suction connector , 1/2"	1
66171	Impulsion connector 1/2	3
66172-P	Ring for check valve w. o-ring PP	1
66206	Spring 11x66,5x1,4	2
66224	Ball 11mm soda lime	2
66226	Retention valve body	1
66308	O-ring 7 x 2 FPM	1
66327	O-ring 100x2 NBR	1
66333	O-ring 14x3 NBR	2
66401	O-ring 15x2,5 NBR	3
66427	O-ring 10x1,5 FPM	1
Assembly		
65-001	Cylinder Ecofertic assembly	1
65-002	Shaft Ecofertic assembly	1
65-015	Piston Ecofertic assembly	1
65-017	Seals kit Ecofertic	1
66-002	Regulation turret assembly	1
66-801	Suction Valve 1/2 PP	1

F 5.CATALOGUE DES PIECES

Code	Description	Unité
65112	Piston Ecofertic	1
65121	Couvercle Ecofertic	1
65123	Impulseur demarrege auxiliaire	1
65124	Supplement impulseur demarrege auxiliaire	1
65131	Axe Ecofertic	1
65141	Bouchon M12 Ecofertic	3
65222	Corps impulseur	1
65223	Impulseur	1
65224	Suplement impulseur	1
65227	Bouchon 3/8" x 15	1
65261	Rodelle D4 Din 9021 A2	2
65262	Rodelle D4 Din 125 A2	2
65264	Corps impulseur demarrege	1
65265	Bouchon impulseur demarrege	1
65316	Vis M8x35 Din 84 A2	6
65363	Ecron M4 Din934 A2	2
65413	Joint alévre 38x48x8 NBR	1
65414	Joint alévre 38x48x8 FPM	1
65415	Joint alévre 74,5x84,5x8 NBR	1
65416	Joint alévre 74,5x84,5x8 FPM	1
65417	Joint alévre 87x97x8 NBR	1
65432	Joint torique 3,68x1,79 NBR	3
65466	Joint torique 20x2 NBR	2
65467	Joint torique 15x2 NBR	1
66112	Ressort 8,5x30x0,9	2
66129	Came retenue	2
66161	Vanne tourelle	1
66163	Corps tourelle	1
66170	Racord aspiration 1/2"	1
66171	Racord impulseur 1/2	3
66172-P	Anneau clapet	1
66206	Ressort 11x66,5x1,4	2
66224	Bille pirez 11mm	2
66226	Corps clapet	1
66308	Joint torique 7 x 2 FPM	1
66327	Joint torique 100x2 NBR	1
66333	Joint torique 14x3 NBR	2
66401	Joint torique 15x2,5 NBR	3
66427	Joint torique 10x1,5 FPM	1
Ensemble		
65-001	Cylindre Ecofertic ensemble	1
65-002	Axe Ecofertic ensemble	1
65-015	Piston Ecofertic ensemble	1
65-017	Jeu joint alévret Ecofertic	1
66-002	Tourelle regulateur ensemble	1
66-801	Aspiration clapet 1/2 PP	1

E 6. MANTENIMIENTO

Limpiar los filtros de aspiración de abono y toma de presión al final de cada campaña, o si se inyectan líquidos muy agresivos o precipitables.
Limpiar la bomba inyectando agua limpia a través de la bomba a la red de riego.

PROBLEMA	CAUSA	SOLUCIÓN
LA BOMBA FUNCIONA PERO NO INYECTA	VÁLVULA DE ABONO CERRADA FILTRO DE ABONO SUCIO VÁLVULAS DE RETENCIÓN DE ASPIRACIÓN O IMPULSIÓN SUCIAS O DETERIORADAS COLLARÍN DESGASTADO	ABRIRLA LIMPIARLA DESMONTARLAS Y LIMPIARLAS O COMBIARLAS VOLVIÉNDOLAS A MONTAR COMO INDICA EL DIBUJO DE DESPIECE CAMBIARLO (C)
LA BOMBA PIERDE ABONO POR EL DESAGÜE	COLLARÍN DESGASTADO CILINDRO RAYADO	CAMBIARLO (C) LLAMAR AL SERVICIO TÉCNICO
LA BOMBA NO FUNCIONA	VÁLVULAS DE ASPIRACIÓN DE ABONO, INYECCIÓN, TOMA DE PRESIÓN O TORRETA DE REGULACIÓN CERRADAS FALTA DE PRESIÓN DE AGUA DESAGÜE OBTURADO NIVEL DE DESAGÜE SUPERIOR AL DE LA BOMBA	ABRIRLAS PRESIÓN DE TRABAJO DE 1 A 12 BAR (Atm.) DESATASCARLO LA BOMBA NO PUEDE TENER EL NIVEL DE DESAGÜE POR ENCIMA DEL NIVEL DE LA BOMBA
LA BOMBA DESAGUA MÁS DE LO NORMAL	COLLARINES DESGASTADOS	CAMBIARLO (C)
LA BOMBA FUNCIONA MÁS LENTA DE LO NORMAL	TORRETA DE REGULACIÓN O VÁLVULAS DE FUNCIONAMIENTO CASI CERRADAS FILTROS SUCIOS	ABRIRLAS LIMPIARLO

GB 6.MAINTENANCE

Clean the fertilizer suction and pressure inlet filters.

At the end of season, or if very aggressive or precipitable liquids have been injected, the pump must be cleaned by injecting clean water through the pump to the irrigation network.

PROBLEM	CAUSE	SOLUTION
THE PUMP WORKS BUT DOES NOT INJECT	IRRIGATION VALVE CLOSED DIRTY FERTILIZER FILTER SUCTION OR IMPULSION RETENTION VALVES DIRTY OR DAMAGED COLLAR WORN OUT	OPEN IT CLEAN IT THEY MUST BE DISASSEMBLED AND CLEANED OR CHANGED, AND ASSEMBLED AGAIN AS INDICATED IN THE FIGURE CHANGE IT
FERTILIZER IS LOST THROUGH THE OUTLET	COLLAR WORN OUT CYLINDER DAMAGED	CHANGE IT
THE PUMP DOES NOT WORK	FERTILIZER SUCTION, INJECTION, PRESSURE INLET OR REGULATION TURRET VALVES CLOSED LACK OF WATER PRESSURE DRAINAGE CLOSET DRAINAGE LEVEL HIGHER THAT THE PUMP	OPEN THEM WORKING PRESSURE 1 TO 12 BAR 14 TO 174 PSI UNBLOCK IT DRAINAGE LEVEL CAN NOT BE ABOVE THE PUMP LEVEL
PUMP DRAINS IN EXCESS	COLLAR WORN OUT	CHANGE THEM
PUMP WORKS MORE SLOWLY THAN USUAL	REGULATION TURRET OR WORKING VALVES ALMOST CLOSED DIRTY FILTERS	OPEN THEM CLEAN THEM

F 6.ENTRETIEN

Nettoyer les filtres d'aspiration de fertilisant et prise de pression.

A la fin de la saison, ou si des liquides très agressifs ou precipitables ont été injectés, il faut nettoyer la pompe en injectant de l'eau propre à travers de la pompe au reseau d'arrosage.

PROBLÈME	CAUSE	SOLUTION
LA POMPE TRAVAILLE MAIS ELLE N'INJECTE PAS	LA VANNE DU FERTILISANT EST FERMÉE.	OUVRIR
	LE FILTRE DU FERTILISANT EST SALE	NETTOYER
	CLAPETS D'ASPIRATION OU D'INJECTION SALES OU DETERIORES.	DEMONTRE LES CLAPETS ET NETTOYER OUR CHANGER. MONTER D'ACCORD AVEC LE PLAN DE MONTATGE
	JOINTS A LEVRES USÉ.	CHANGER
LA POMPE PERD FERTILISANT PAR LA SORTIE D'EAU	JOINTS A LEVRES USÉ.	CHANGER
	CYLINDRE USÉ	
LA POMPE NE FONCTIONNE PAS	VANNES D'ASPIRATION DE FERTILISANT, INJECTION, PRISE DE PRESSION OU TOURELLE DE REGULATION, FERMÉES	OUVRIR
	MANQUE DE PRESSION D'EAU	PRESSION DE TRAVAIL 1 À 12 BAR (14 À 174PSI)
	SORTIE D'EAU OBSTRUÉE	DÉBOUCHER
	NIVEAU DE SORTIE PLUS HAUT QUE LA POMPE	LE NIVEAU DE SORTIE D'EAU NE DOIT PAS ÊTRE PLUS HAUT QUE LE NIVEAU DE LA POMPE
LA POMPE PERD PLUS D'EAU QUE D'HABITUDE	JOINTS A LEVRES UsÉ.	CHANGER
LA POMPE MARCHE PLUS LENTEMENT QUE D'HABITUDE	TOURELLE DE RÉGULATION OU VANNES DE FONCTIONNEMENT PRESQUE FERMÉES	OUVRIR
	FILTRES SALES	NETTOYER

DECLARACIÓN CE DE CONFORMIDAD

I.T.C.S.L..
 Mar Adràtic, 1
 Polígono Torre del Rector
 08130 Santa Perpètua de Mogoda

Declara que todos los modelos de los productos ECOFERTIC, identificados con número de serie y año de fabricación, cumplen la Directiva de Máquinas 98/37/CE siempre que la instalación, el uso y el mantenimientos se efectúen de acuerdo con la normativa vigente y siguiendo las indicaciones del manual de instrucciones.

Antón Planas
 Gerente

GARANTÍA

I.T.C. S.L. garantiza el producto especificado en este documento por el periodo de 1 año a partir de la fecha de compra, contra todo defecto de fabricación o material, siempre que la instalación, uso y mantenimiento del equipo hayan sido los correctos.

*El equipo debe ser remitido, libre de gastos, a nuestro taller o servicio técnico de **I.T.C. S.L.** acreditado y su devolución será efectuada a portes debidos.*

Deberá acompañar al equipo el documento de garantía con la fecha de compra y sello del establecimiento vendedor, o fotocopia de la factura de compra.

MODELO

Nº SERIE

Fecha de compra y sello del
establecimiento vendedor

FECHA: _____

EC CONFORMITY DECLARATION



I.T.C S.L.
 Mar Adriàtic, 1
 Polígono Torre del Rector
 08130 Santa Perpètua de Mogoda

Declares that all models of ECOFERTIC products, identified by a serial number and year of manufacture, strictly fulfill 98/37/CE Governing Body, as long as installation, use and maintenance are carried out following the prevailing regulation and following the instructions contained in the handbook.

Antóm Planas
 Manager

WARRANTY



I.T.C. S.L. Warrants the product specified in this document for a period of 1 year from the purchase date. This warranty obligation is limited to the free replacement of the damaged parts due to any material or manufacture defect. This warranty does not include periodic maintenance and damage resulting from misuse.

The equipment must be sent to **I.T.C. S.L.** Service Center with prepaid transport charges, and will be sent back with transport charges for customer's account.

The warranty document with sales date and shop stamp, or an invoice copy must be sent with the equipment.

MODEL

SERIAL #

Sales date and shop stamp

DATE: _____

DÉCLARATION CE DE CONFORMITÉ

*I.T.C.S.L.
 Mar Adriàtic, 1
 Polígono Torre del Rector
 08130 Santa Perpètua de Mogoda*

On déclare que tous les modèles des produits ECOFERTIC, portant un numéro de série et l'année de fabrication, accomplissent les Directives de Machines 98/37/CE, pourvue que l'installation, l'utilisation et l'entretien se fassent d'accord avec les normes en vigueur et suivant les indications du manuel d'instructions.

*Antón Planas
 Directeur Général*

GARANTIE



I.T.C. S.L. Garantit le produit décrit dans ce document pour la durée d'un an dès la date d'achat, contre tout défaut de fabrication ou de matériel, pourvu que l'installation, l'utilisation et l'entretien de l'appareil aient été corrects.

L'appareil devra être envoyé sans frais à notre usine ou au service technique officiel de l' I.T.C. S.L. et il sera renvoyé à port après la réparation.

L'appareil devra être accompagné par un document de garantie avec la date d'achat et le cachet de l'établissement de vente, ou photocopie de la factura de compra.

MODÈLE

NO. DE SÉRIE

Date d'achat et cachet de l'établissement de vente

DATE: _____

Manual original

Ed:09/01/10 ES. AN. FR.



C/ Del Mar Adriàtic nº 1 Pol. Ind. Torre del Rector
P.O. Box 60
08130 STA. PERPETUA DE MOGODA
BARCELONA - SPAIN

Tel. 935 44 30 40 Fax 935 544 31 61
e-mail: itc@itc.es www.itc.es